

Federdiagramm Gummifederachse 900 kg

Baureihe : **SB 9**
 Schwinghebellänge h : 145 mm

Achsvierkant : 64 mm

Mindestmaß X = maximaler Federweg (siehe Diagramm)
 + Setzbetrag d. Achse
 + Radkasten-Freiheit

Bsp.:

Anhängergesamtlast 900 kg

max. Federweg + Setzbetrag + Radkasten-Freiheit
 55 mm 25 mm 25 mm = 105 mm

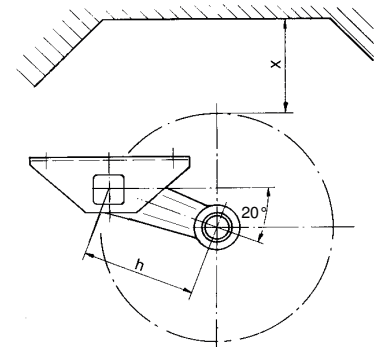

Diagramm SB 9 - 900 kg

