

## Federdiagramm Gummifederachse 1400 kg

Baureihe : **MB 14**  
 Schwinghebellänge h : 165 mm

Achsvierkant : 80 mm

**Mindestmaß X** = maximaler Federweg (siehe Diagramm)  
 + Setzbetrag d. Achse  
 + Radkasten-Freiheit

**Bsp.:**  
 Anhängergesamtlast 850 kg

max. Federweg + Setzbetrag + Radkasten-Freiheit  
 70 mm      25 mm      25 mm = **120 mm**

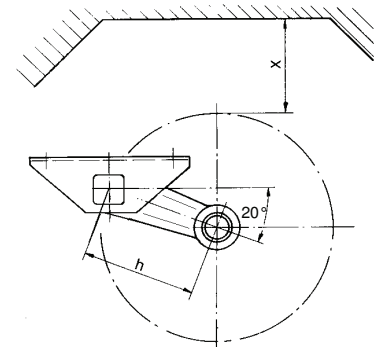

**Diagramm MB 14 - 1400 kg**

