

Federdiagramm Gummifederachse 500 kg

Baureihe : **MB 5**
 Schwinghebellänge h : 135 mm

Achsvierkant : 50 mm

Mindestmaß X = maximaler Federweg (siehe Diagramm)
 + Setzbetrag d. Achse
 + Radkasten-Freiheit

Bsp.:

Anhängergesamtlast 500 kg

max. Federweg + Setzbetrag + Radkasten-Freiheit
 57 mm 13 mm 25 mm = 95 mm

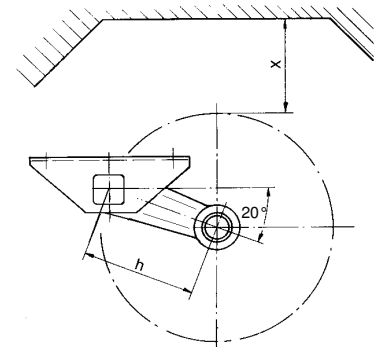

Diagramm MB 5 - 500 kg

