

Federdiagramm Gummifederachse 1000 kg

Baureihe : **SB 10**
 Schwinghebellänge h : 165 mm

Achsvierkant : 80 mm

Mindestmaß X = maximaler Federweg (siehe Diagramm)
 + Setzbetrag d. Achse
 + Radkasten-Freiheit

Bsp.:
 Anhängergesamtlast 1000 kg

max. Federweg + Setzbetrag + Radkasten-Freiheit
 65 mm 25 mm 25 mm = **115 mm**

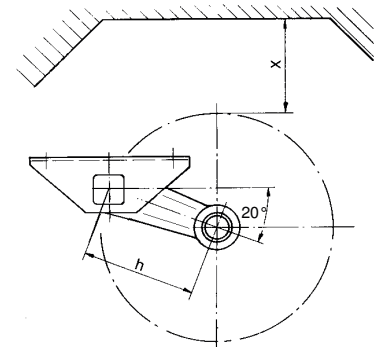

Diagramm SB 10 - 1000 kg

